

SISTEMAS DE CLIMATIZACIÓN PARA AUTOBUSES Y AUTOCARES

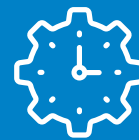

INSTALACIÓN
SENCILLA



MANTENIMIENTO
GRATUITO



Funciones e instalación



Purificador de aire

eco₃

 **hispacold**



CARACTERÍSTICAS

- > Elimina los olores.
- > Destruye los contaminantes biológicos como las bacterias, los virus, el moho, los alérgenos y los gérmenes.
- > Aumenta la concentración de oxígeno para mantener unos niveles saludables y evitar la sensación de sofoco en el interior.
- > Reduce el nivel de somnolencia del conductor.
- > Reduce el riesgo de infección.
- > Evita que los pasajeros se mareen y tengan náuseas.
- > Se puede instalar en equipamientos nuevos o que ya estén funcionando.
- > Elimina el polvo suspendido en el aire.
- > Elimina determinados gases contaminantes.

Con el objetivo de mejorar la calidad del aire en el interior de autobuses y autocares, Hispacecol ha desarrollado **eco₃**, un purificador de aire que elimina los olores y neutraliza los microorganismos, los gérmenes y los alérgenos. El funcionamiento de **eco₃** se basa en la generación de la proporción adecuada de ozono e iones negativos, lo que aumenta la concentración de oxígeno y permite mantenerla en niveles recomendados para evitar que el aire en el interior del vehículo se vicié.

Con el purificador de aire **eco₃**, el número total de unidades formadoras de colonias (CFU/m³) se reduce en un 93 %.

El purificador de aire eco₃ ha demostrado su eficacia en los vehículos en los que se ha instalado. Además, se ha probado científicamente en SGS Tecnos, la prestigiosa empresa internacional experta en medio ambiente.

HOJA DE DATOS

Voltaje	24 VDC
Consumo	40 mA
Peso	230 g
Intervalo de temperaturas	de -10°C a -65°C
Vida útil	20.000 h
Velocidad mínima del aire	0,8 m ³ /s
según la regulación ECE R10	

DIMENSIONES

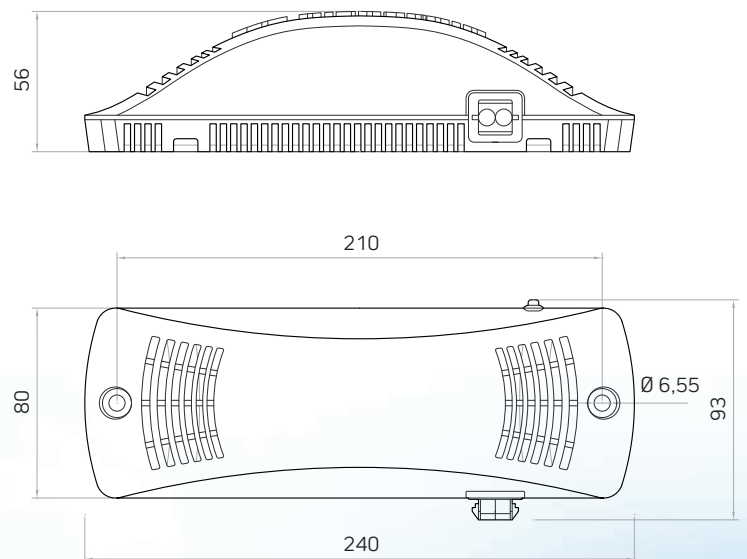

CONSECUENCIAS DE UNA MALA CALIDAD DEL AIRE INTERIOR

- > Entorno desagradable
- > Concentración de gérmenes, bacterias, virus, etc.
- > Aumento de las enfermedades respiratorias
- > Olores desagradables
- > Cansancio
- > Mareo



Instalación

USO

- > Se puede usar en autobuses y autocares de entre 5 y 18 metros, además de autobuses articulados en dos o tres partes.
- > Se puede usar en soluciones de climatización en tejado o divididas (integradas).
- > 1 módulo para vehículos con una longitud igual o inferior a 7 metros.
- > 2 módulos para autobuses de 12 metros.
- > 4 módulos para autobuses articulados o de dos pisos.

Si el sistema de climatización es de la marca **Hispacold**, el dispositivo **eco₃** ya estará instalado.

En caso de reequipamiento o integración de **eco₃** en vehículos equipados con sistemas de climatización de otras marcas, el dispositivo **eco₃** también se podría instalar siguiendo estas instrucciones:

INSTRUCCIONES DE MONTAJE

- 1 Identifique el punto de acceso a la zona de entrada de aire del sistema de climatización en el interior del vehículo.
- 2 Para la puesta en marcha, use el punto de fijación ya disponible en el dispositivo.
- 3 Conecte la alimentación eléctrica usando la conexión ya incluida en el dispositivo.
- 4 Para asegurar la velocidad mínima del aire a través del dispositivo **eco₃** según las especificaciones, la alimentación eléctrica debe estar disponible solo cuando los sopladores del vaporizador del sistema de climatización estén en marcha.

MANTENIMIENTO GRATUITO



Asegúrese de que la velocidad mínima del aire a través del dispositivo **eco₃** sea de 0,8 m³/s.



Compruebe que el LED verde esté encendido.

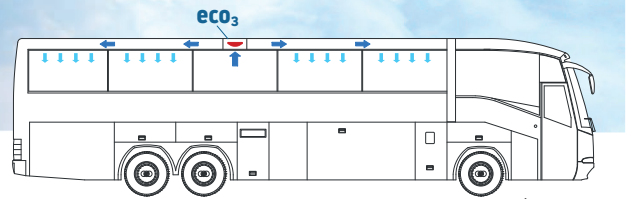

SISTEMA DE CLIMATIZACIÓN DIVIDIDO

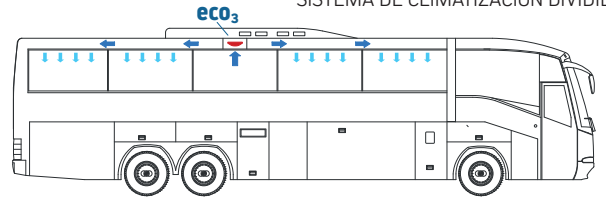

SISTEMA DE CLIMATIZACIÓN EN TEJADO

1 *Rejilla de entrada de aire de recirculación*

UBICACIÓN

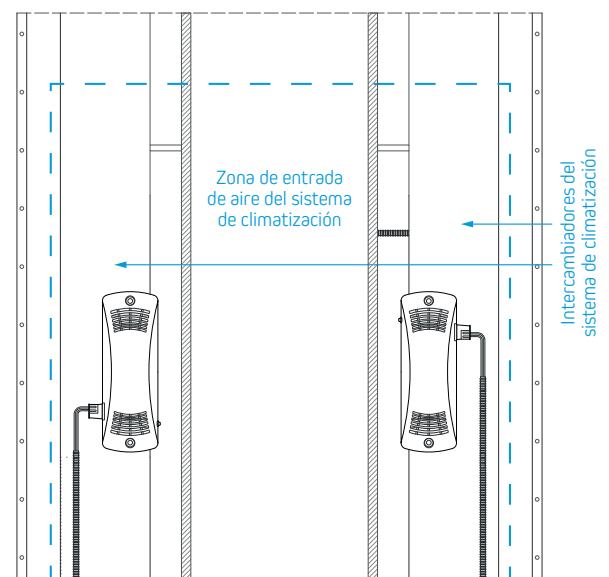

Vista inferior: Una zona de entrada de aire de los sistemas de climatización dentro del vehículo.

POSICIÓN

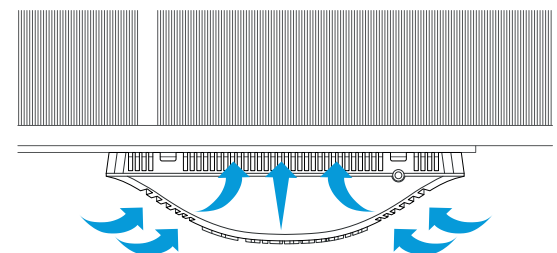

Posición recomendada.

COMPROBACIÓN

Luz LED encendida = funcionamiento CORRECTO.

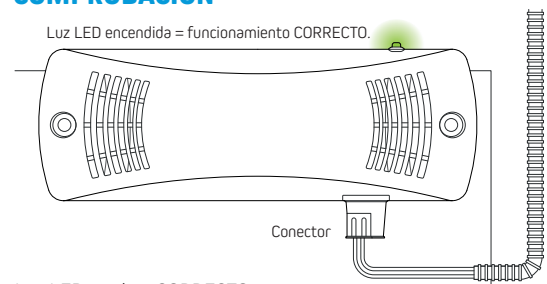

Luz LED verde = CORRECTO.



Presente en más de **100 países**

hispacold.es